

# Cyklostožany na veřejných prostranstvích města Louny

## Postup zřizení

Poslední aktualizace: 19.4.2021

Tento dokument byl zpracován pro účely sjednocení designu cyklostožanů a jako návod pro jejich schválení a pořízení zejména na veřejných místech a pozemcích města Louny. Cílovou skupinou žadatelů jsou typicky organizační složky města, příspěvkové organizace, další veřejné instituce i soukromé subjekty.

### Schválený typ cyklostožanů

Jednotlivý stojan (min. pro 2 kola) je konstrukce z ocelové trubky ve tvaru obráceného U průřezu 60 mm, rozteč zapuštěných konců 380 mm, hloubka zapuštění (zabetonování) do země 30 - 60 cm, vyčnívající část stojanu 850 mm od povrchu komunikace, manipulační prostor cca 0,9 - 1,5 m na každou stranu.

V případě zařazení více kusů stojanů (tzv. hnízda) se instalují jednotlivé konstrukce ve vzdálenosti 900 mm.

#### DOPORUČENÉ (MINIMÁLNÍ) ROZMĚRY

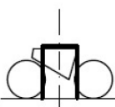
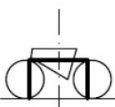
| ROZMĚRY STOJANU (v mm) |   |   | ROZMÍSTĚNÍ STOJANŮ                                      |
|------------------------|---|---|---|
|                        | úzký<br> | široký<br> | osová vzdálenost stojanů <b>900 mm</b>                  |
|                        |   |   | boční odstup – od pevné překážky <b>900 mm</b>          |
|                        |   |   | – od průchozího/<br>/průjezdného prostoru <b>500 mm</b> |
| výška                  | <b>900 (850)</b>  | <b>650</b>  | délka stání (může přímo navazovat <b>2000 mm</b>        |
| šířka                  | <b>600 (500)</b>  | <b>1000</b>   | pevná překážka či průchozí/průjezdný prostor)           |

Výchozí materiál konstrukce je pozinkovaná ocel. V případě vyšších nároků na design a odolnost povětrnostním vlivům pak nerezová ocel.

Orientační cena stojanu včetně instalace od společnosti Technická správa města Loun, s.r.o (2021):

- pozink 60 mm 4000 Kč s DPH
- nerez 7000 Kč s DPH

V případě hnízda jsou pak ceny individuální.

## Postup pořízení

1. Žadatel podá žádost na Odbor správy majetku (kontakt K. Jirotková) s uvedením požadovaného místa a počtu stojanů
2. OSM prověří možnost realizace (vlastnictví pozemku, uložení inženýrských sítí, umístění stojanu vzhledem k prostoru pro chodce, existence průjezdného profilu stezky/pruhu pro cyklisty, složky IZS, souladu s požadavky Vyhlášky č.398/2009 Sb. o obecných technických požadavcích zabezpečujících bezbariérové užívání staveb)
3. V případě, že umístění stojanu je mimo prostor uvedený v Zásobníku lokalit pro cyklostojany (Příloha č. 1), bude žádost postoupena k vyjádření Dopravní komise RM, popřípadě Komise cestovního ruchu RM v případě turistických cílů
4. Po kladném vyřízení výše uvedených formalit nastává fáze realizace - podle možností OSM nebo za finančního přispění žadatele (preferovaným dodavatelem řešení je TSM Louny, s.r.o.)

## Vlastnictví stojanů

V případě pořízení městem je stojan od počátku majetkem města Louny jako prvek uličního mobiliáře. Pokud by se jednalo o umístění uvnitř svěřených areálů (např. školy, příspěvkové organizace), řešilo by se případně formou výpůjčky.

Příklad 1: Kotvení 60 cm pod povrchem

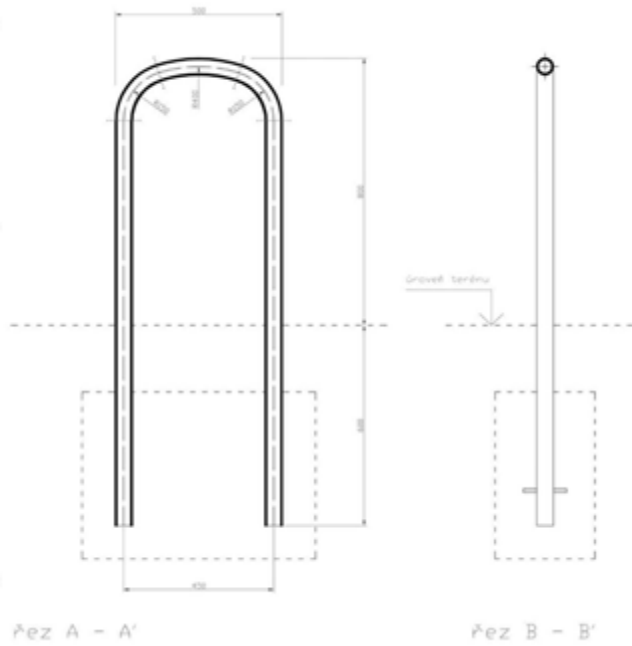

Příklad 2: Kotvení pod povrchem v nižší hloubce - 25 cm

ŘEZ STOJANŮ NA KOLA

M 1:10

KOTVENÍ POD ÚROVNÍ DLAŽBY

